

# JUNTAS DE EXPANSIÓN LATERALES

CON EXTREMOS PARA SOLDAR Y CARDANES

LA2SK / N.º de ID 89

PN 6

WebLink: 13209

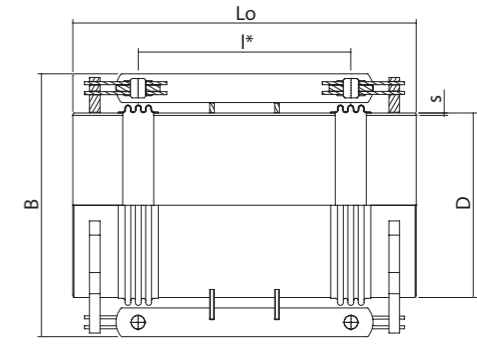

LA

DN	MOVIMIENTO	LONGITUD	N.º de ID	ANCHURA	EXTREMOS PARA SOLDAR			FUERZAS DE AJUSTE			PESO	DN	MOVIMIENTO	LONGITUD	N.º de ID	ANCHURA	EXTREMOS PARA SOLDAR			FUERZAS DE AJUSTE			PESO
					Diámetro exterior D mm	Espesor de la pared s mm	Distancia entre centros l* mm	Cλ N/mm	Cp N/mm bar	Cr N/bar							Diámetro exterior D mm	Espesor de la pared s mm	Distancia entre centros l* mm	Cλ N/mm	Cp N/mm bar	Cr N/bar	
Para dimensiones pequeñas, por favor consulte el tipo LA2ST / ID n°87																							
600	61	815	89.122.10	840	610	6	397	249	6,6	417	196	1300	67	1285	89.133.10	1635	1320	8	792	400	7,2	2087	947
600	101	1075	89.122.20	840	610	6	657	91	2,4	252	225	1300	138	1410	89.133.20	1655	1320	8	855	158	11	1946	1021
600	150	1395	89.122.30	840	610	6	977	41	1,1	170	260	1300	151	1495	89.133.30	1655	1320	8	938	132	8,6	1774	1047
600	200	1715	89.122.40	840	610	6	1297	23	0,7	128	295	1300	200	1795	89.133.40	1655	1320	8	1238	76	4,9	1344	1144
700	90	990	89.124.10	950	711	6	515	98	8,3	433	237	1400	67	1355	89.134.10	1735	1420	8	842	428	7,3	2271	1163
700	100	1050	89.124.20	950	711	6	575	79	6,7	388	245	1400	136	1480	89.134.20	1750	1420	8	905	172	11	2126	1241
700	151	1340	89.124.30	950	711	6	865	35	3	258	282	1400	151	1585	89.134.30	1750	1420	8	1008	139	8,6	1909	1278
700	200	1620	89.124.40	950	711	6	1145	20	1,7	195	318	1400	201	1910	89.134.40	1750	1420	8	1335	79	4,9	1441	1397
800	95	990	89.126.10	1080	813	8	535	134	8,2	783	383	1500	66	1405	89.135.10	1860	1520	8	892	466	7,5	2455	1366
800	101	1020	89.126.20	1080	813	8	565	119	7,3	742	389	1500	132	1530	89.135.20	1865	1520	8	955	194	11	2304	1415
800	151	1300	89.126.30	1080	813	8	845	53	3,3	496	441	1500	150	1665	89.135.30	1865	1520	8	1088	150	8,4	2024	1469
800	201	1580	89.126.40	1080	813	8	1125	30	1,9	373	494	1500	200	2020	89.135.40	1865	1520	8	1445	85	4,7	1523	1617
900	91	1050	89.128.10	1210	914	8	585	157	8,5	899	469	1600	65	1455	89.136.10	1960	1620	8	942	505	7,6	2639	1514
900	101	1110	89.128.20	1210	914	8	645	129	7	815	482	1600	126	1600	89.136.20	1965	1620	8	1005	225	11	2483	1577
900	151	1430	89.128.30	1210	914	8	965	58	3,2	545	555	1600	150	1790	89.136.30	1965	1620	8	1195	159	7,8	2088	1659
900	201	1750	89.128.40	1210	914	8	1285	33	1,8	410	628	1600	200	2190	89.136.40	1965	1620	8	1595	90	4,4	1565	1832
1000	88	1100	89.130.10	1300	1016	8	635	182	8,9	1625	579	1700	55	1530	89.137.10	2060	1720	8	995	920	7,9	2817	1765
1000	100	1190	89.130.20	1300	1016	8	725	140	6,9	1423	602	1700	116	1660	89.137.20	2070	1720	8	1060	355	12	2658	1857
1000	150	1550	89.130.30	1300	1016	8	1085	63	3,1	951	691	1700	150	1960	89.137.30	2070	1720	8	1360	214	7	2072	1992
1000	200	1910	89.130.40	1300	1016	8	1445	35	1,8	714	781	1700	200	2420	89.137.40	2070	1720	8	1820	120	3,9	1548	2200
1100	101	1235	89.131.10	1440	1120	8	718	181	11	1090	695	1800	55	1590	89.138.10	2165	1820	8	1045	977	8	3003	2077
1100	101	1235	89.131.20	1440	1120	8	718	181	11	1090	695	1800	117	1720	89.138.20	2170	1820	8	1110	369	12	2843	2160
1100	150	1585	89.131.30	1440	1120	8	1068	82	4,8	733	790	1800	150	2030	89.138.30	2170	1820	8	1420	225	7,2	2222	2313
1100	200	1935	89.131.40	1440	1120	8	1418	47	2,8	552	886	1800	200	2500	89.138.40	2170	1820	8	1890	127	4,1	1670	2545
1200	104	1355	89.132.10	1495	1220	8	802	176	9,6	1743	793	1900	64	1740	89.139.10	2300	1920	8	1095	782	8,1	4001	2430
1200	104	1355	89.132.20	1495	1220	8	802	176	9,6	1743	793	1900	116	1830	89.139.20	2310	1920	8	1160	395	12	3782	2495
1200	150	1705	89.132.30	1495	1220	8	1152	85	4,7	1214	896	1900	150	2160	89.139.30	2310	1920	8	1490	238	7,3	2945	2662
1200	200	2085	89.132.40	1495	1220	8	1532	48	2,7	913	1007	1900	200	2660	89.139.40	2310	1920	8	1990	134	4,1	2205	2916

Tiene continuación

Código de diseño: EN 14917  
 Temperatura: Calculada a 20°C (EN 1333)  
 Longevidad mín. bajo fatiga: 1000 ciclos

Véase WebLink 13209 o el código QR para acceder a herramientas online y al formulario online de consultas/pedidos,

así como para obtener más información sobre: **Cebador, extremos de conexión, deflector interno, cubierta, etc.**



# JUNTAS DE EXPANSIÓN LATERALES

CON EXTREMOS PARA SOLDAR Y CARDANES

LA2SK / N.º de ID 89

PN 6

WebLink: 13209

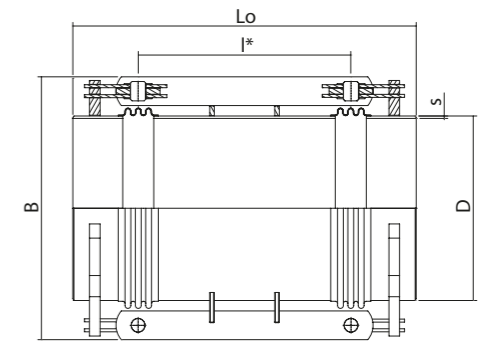

DN	MOVIMIENTO	LONGITUD	N.º de ID	ANCHURA	EXTREMOS PARA SOLDAR			FUELLE	FUERZAS DE AJUSTE			PESO	DN	MOVIMIENTO	LONGITUD	N.º de ID	ANCHURA	EXTREMOS PARA SOLDAR			FUELLE	FUERZAS DE AJUSTE			PESO												
					Diámetro exterior D mm	Espesor de la pared s mm	Distancia entre centros l* mm		Cλ N/mm	Cp N/mm bar	Cr N/bar							Diámetro exterior D mm	Espesor de la pared s mm	Distancia entre centros l* mm		Cλ N/mm	Cp N/mm bar	Cr N/bar		kg											
Diámetro nominal	LA 2λN mm	Longitud Lo mm		Anchura máx. aprox. B mm									Diámetro nominal	LA 2λN mm	Longitud Lo mm		Anchura máx. aprox. B mm								Diámetro nominal	LA 2λN mm	Longitud Lo mm		Anchura máx. aprox. B mm								kg
2000	64	1790	89.140.10	2400	2020	8	1145	825	8,2	4233	2675																										
2000	115	1880	89.140.20	2410	2020	8	1210	421	13	4012	2752																										
2000	150	2240	89.140.30	2410	2020	8	1570	249	7,3	3092	2950																										
2000	200	2760	89.140.40	2410	2020	8	2090	140	4,1	2322	3238																										

Esta página se ha dejado en blanco intencionadamente

Código de diseño: EN 14917  
 Temperatura: Calculada a 20°C (EN 1333)  
 Longevidad mín. bajo fatiga: 1000 ciclos

Véase WebLink 13209 o el código QR para acceder a herramientas online y al formulario online de consultas/pedidos,

así como para obtener más información sobre: **Cebador, extremos de conexión, deflector interno, cubierta, etc.**



# JUNTAS DE EXPANSIÓN LATERALES

CON EXTREMOS PARA SOLDAR Y CARDANES

LA2SK / N.º de ID 89

PN 10

WebLink: 13209

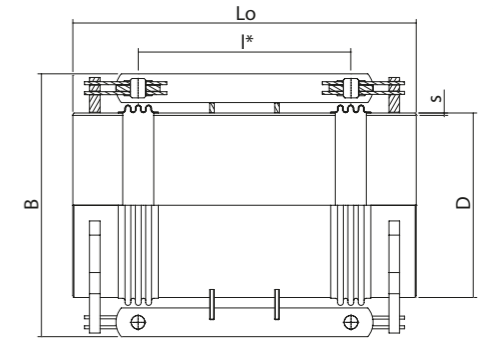

LA

DN	MOVIMIENTO	LONGITUD	N.º de ID	ANCHURA	EXTREMOS PARA SOLDAR			FUERZAS DE AJUSTE			PESO	DN	MOVIMIENTO	LONGITUD	N.º de ID	ANCHURA	EXTREMOS PARA SOLDAR			FUERZAS DE AJUSTE			PESO
					Diámetro exterior D mm	Espesor de la pared s mm	Distancia entre centros l* mm	Cλ N/mm	Cp N/mm bar	Cr N/bar							Diámetro exterior D mm	Espesor de la pared s mm	Distancia entre centros l* mm	Cλ N/mm	Cp N/mm bar	Cr N/bar	
Diámetro nominal	LA 2λN mm	Longitud Lo mm		Anchura máx. aprox. B mm							Diámetro nominal	LA 2λN mm	Longitud Lo mm		Anchura máx. aprox. B mm							kg	
Para dimensiones pequeñas, por favor consulte el tipo LA2ST / ID n°87																							
600	57	825	89.172.10	870	610	8	397	263	6,6	595	279	1300	74	1375	89.183.10	1670	1320	8	798	521	7,3	2090	1418
600	101	1125	89.172.20	870	610	8	697	85	2,2	339	323	1300	100	1645	89.183.20	1670	1320	8	1068	288	4,1	1562	1519
600	150	1465	89.172.30	870	610	8	1037	39	1	228	374	1300	150	2185	89.183.30	1670	1320	8	1608	128	1,8	1037	1720
600	200	1805	89.172.40	870	610	8	1377	22	0,6	172	424	1300	200	2715	89.183.40	1670	1320	8	2138	72	1,1	780	1918
700	90	960	89.174.10	1000	711	8	490	179	7,8	656	395	1400	71	1450	89.184.10	1770	1420	8	850	604	7,7	2271	1683
700	100	1010	89.174.20	1000	711	8	540	147	6,4	595	404	1400	154	1630	89.184.20	1780	1420	8	950	248	13	2033	1783
700	150	1280	89.174.30	1000	711	8	810	65	2,9	397	455	1400	154	1630	89.184.30	1780	1420	8	950	248	13	2033	1783
700	200	1550	89.174.40	1000	711	8	1080	37	1,6	298	506	1400	199	1910	89.184.40	1780	1420	8	1230	148	7,3	1570	1899
800	82	1040	89.176.10	1120	813	8	540	237	8,4	780	496												
800	101	1160	89.176.20	1120	813	8	660	157	5,6	638	522												
800	150	1480	89.176.30	1120	813	8	980	72	2,6	430	590												
800	200	1810	89.176.40	1120	813	8	1310	40	1,5	322	660												
900	88	1100	89.178.10	1225	914	8	595	300	9	1425	625												
900	100	1180	89.178.20	1225	914	8	675	232	7	1256	643												
900	151	1520	89.178.30	1225	914	8	1015	103	3,1	835	722												
900	200	1850	89.178.40	1225	914	8	1345	59	1,8	630	799												
1000	86	1170	89.180.10	1365	1016	8	645	336	9,4	1612	824												
1000	100	1270	89.180.20	1365	1016	8	745	250	7,1	1396	852												
1000	150	1640	89.180.30	1365	1016	8	1115	112	3,2	933	957												
1000	200	2010	89.180.40	1365	1016	8	1485	63	1,8	700	1062												
1100	65	1195	89.181.10	1480	1120	8	663	586	8,3	2395	1046												
1100	100	1515	89.181.20	1480	1120	8	983	258	3,8	1615	1151												
1100	150	2005	89.181.30	1480	1120	8	1473	115	1,7	1078	1311												
1100	200	2485	89.181.40	1480	1120	8	1953	65	1	813	1467												
1200	75	1315	89.182.10	1570	1220	8	748	478	7,1	1907	1164												
1200	100	1560	89.182.20	1570	1220	8	990	271	4,2	1440	1244												
1200	150	2045	89.182.30	1570	1220	8	1478	121	1,9	965	1405												
1200	200	2545	89.182.40	1570	1220	8	1978	68	1,1	721	1571												

Código de diseño: EN 14917  
 Temperatura: Calculada a 20°C (EN 1333)  
 Longevidad mín. bajo fatiga: 1000 ciclos

Véase WebLink 13209 o el código QR para acceder a herramientas online y al formulario online de consultas/pedidos,

así como para obtener más información sobre: **Cebador, extremos de conexión, deflector interno, cubierta, etc.**



# JUNTAS DE EXPANSIÓN LATERALES

CON EXTREMOS PARA SOLDAR Y CARDANES

LA2SK / N.º de ID 89

PN 16

WebLink: 13209

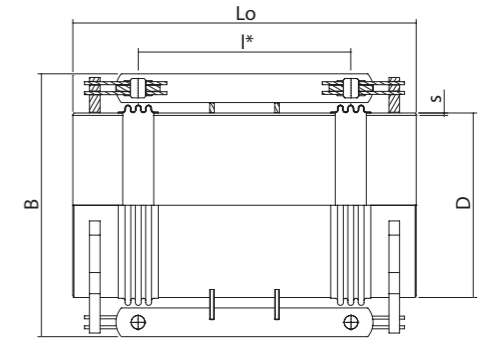

DN	MOVIMIENTO	LONGITUD	N.º de ID	ANCHURA	EXTREMOS PARA SOLDAR			FUERZAS DE AJUSTE			PESO	DN	MOVIMIENTO	LONGITUD	N.º de ID	ANCHURA	EXTREMOS PARA SOLDAR			FUERZAS DE AJUSTE			PESO	
					Diámetro exterior D mm	Espesor de la pared s mm	Distancia entre centros l* mm	Cλ N/mm	Cp N/mm bar	Cr N/bar							Diámetro exterior D mm	Espesor de la pared s mm	Distancia entre centros l* mm	Cλ N/mm	Cp N/mm bar	Cr N/bar		kg
Para dimensiones pequeñas, por favor consulte el tipo LA2ST / ID nº87																								
500	50	845	89.220.10	765	508	8,8	408	428	4	417	256													
500	107	995	89.220.20	775	508	8,8	472	178	5,9	359	276													
500	150	1185	89.220.30	775	508	8,8	662	91	3	256	302													
500	200	1405	89.220.40	775	508	8,8	882	51	1,7	192	332													
600	54	885	89.222.10	890	610	8	402	447	6,9	601	359													
600	101	1225	89.222.20	890	610	8	742	129	2,1	326	417													
600	150	1585	89.222.30	890	610	8	1102	59	1	220	477													
600	200	1955	89.222.40	890	610	8	1472	33	0,6	165	539													
700	61	945	89.224.10	1025	711	8	463	472	7,1	1140	514													
700	100	1085	89.224.20	1030	711	8	532	263	8,9	986	541													
700	151	1355	89.224.30	1030	711	8	802	116	4	654	593													
700	200	1615	89.224.40	1030	711	8	1062	66	2,3	494	643													
800	73	1085	89.226.10	1165	813	8	547	462	8,7	1234	699													
800	100	1285	89.226.20	1165	813	8	747	247	4,7	904	748													
800	151	1665	89.226.30	1165	813	8	1127	109	2,1	600	841													
800	200	2035	89.226.40	1165	813	8	1497	62	1,2	452	931													
900	65	1165	89.228.10	1285	914	8	602	756	9,3	1407	928													
900	116	1285	89.228.20	1300	914	8	673	334	12	1269	997													
900	151	1485	89.228.30	1300	914	8	873	198	6,7	978	1051													
900	199	1765	89.228.40	1300	914	8	1153	114	3,8	741	1127													
1000	62	1235	89.230.10	1390	1016	8	652	890	9,7	1592	1208													
1000	117	1375	89.230.20	1400	1016	8	723	370	12	1448	1252													
1000	150	1575	89.230.30	1400	1016	8	923	226	7,3	1134	1314													
1000	201	1885	89.230.40	1400	1016	8	1233	127	4,1	849	1411													

Esta página se ha dejado en blanco intencionadamente

Código de diseño: EN 14917  
 Temperatura: Calculada a 20°C (EN 1333)  
 Longevidad mín. bajo fatiga: 1000 ciclos

Véase WebLink 13209 o el código QR para acceder a herramientas online y al formulario online de consultas/pedidos,

así como para obtener más información sobre: **Cebador, extremos de conexión, deflector interno, cubierta, etc.**



# JUNTAS DE EXPANSIÓN LATERALES

CON EXTREMOS PARA SOLDAR Y CARDANES

LA2SK / N.º de ID 89

PN 25

WebLink: 13209

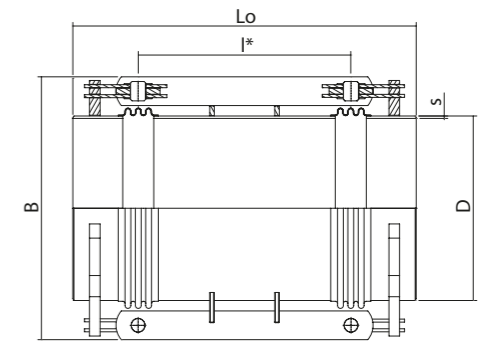

DN	MOVIMIENTO	LONGITUD	N.º de ID	ANCHURA	EXTREMOS PARA SOLDAR			FUERZAS DE AJUSTE			PESO	DN	MOVIMIENTO	LONGITUD	N.º de ID	ANCHURA	EXTREMOS PARA SOLDAR			FUERZAS DE AJUSTE			PESO	
					Diámetro exterior D mm	Espesor de la pared s mm	Distancia entre centros l* mm	Cλ N/mm	Cp N/mm bar	Cr N/bar							Diámetro exterior D mm	Espesor de la pared s mm	Distancia entre centros l* mm	Cλ N/mm	Cp N/mm bar	Cr N/bar		kg
Diámetro nominal	LA	Longitud		Anchura máx. aprox. B mm	Diámetro exterior D mm	Espesor de la pared s mm	Distancia entre centros l* mm	Cλ N/mm	Cp N/mm bar	Cr N/bar	kg	Diámetro nominal	LA	Longitud		Anchura máx. aprox. B mm	Diámetro exterior D mm	Espesor de la pared s mm	Distancia entre centros l* mm	Cλ N/mm	Cp N/mm bar	Cr N/bar	kg	
	2λN mm	Lo mm											2λN mm	Lo mm										
Para dimensiones pequeñas, por favor consulte el tipo LA2ST / ID n°87																								
400	59	840	89.268.10	650	406,4	8,8	390	192	2,8	273	226													
400	101	1110	89.268.20	650	406,4	8,8	660	66	1	161	257													
400	150	1430	89.268.30	650	406,4	8,8	980	30	0,5	109	294													
400	200	1760	89.268.40	650	406,4	8,8	1310	17	0,3	82	333													
450	50	935	89.269.10	735	457	8,8	487	225	1,8	280	310													
450	100	1425	89.269.20	735	457	8,8	977	56	0,5	140	382													
450	149	1905	89.269.30	735	457	8,8	1457	26	0,2	94	452													
450	200	2395	89.269.40	735	457	8,8	1947	14	0,2	70	524													
500	50	895	89.270.10	805	508	8,8	428	405	3,7	398	346													
500	100	1325	89.270.20	805	508	8,8	858	101	0,9	199	416													
500	150	1745	89.270.30	805	508	8,8	1278	45	0,5	133	484													
500	200	2175	89.270.40	805	508	8,8	1708	26	0,3	100	554													
600	50	995	89.272.10	955	610	10	468	693	5,4	832	554													
600	100	1175	89.272.20	970	610	10	578	267	5,8	676	605													
600	150	1465	89.272.30	970	610	10	868	119	2,6	450	667													
600	200	1755	89.272.40	970	610	10	1158	67	1,5	338	728													
700	50	1035	89.274.10	1090	711	10	468	921	7,3	1134	814													
700	100	1285	89.274.20	1090	711	10	683	362	5,7	768	868													
700	150	1625	89.274.30	1090	711	10	1023	161	2,6	513	957													
700	201	1965	89.274.40	1090	711	10	1363	91	1,5	385	1047													

Esta página se ha dejado en blanco intencionadamente

Código de diseño: EN 14917

Temperatura: Calculada a 20°C (EN 1333)

Longevidad mín. bajo fatiga: 1000 ciclos

Véase WebLink 13209 o el código QR para acceder a herramientas online y al formulario online de consultas/pedidos,

así como para obtener más información sobre: **Cebador, extremos de conexión, deflector interno, cubierta, etc.**



# JUNTAS DE EXPANSIÓN LATERALES

CON EXTREMOS PARA SOLDAR Y CARDANES

LA2SK / N.º de ID 89

PN 40

WebLink: 13209

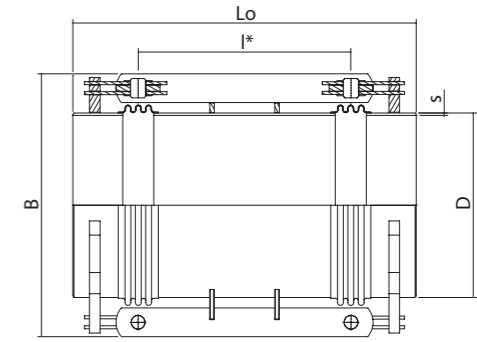

DN	MOVIMIENTO	LONGITUD	N.º de ID	ANCHURA	EXTREMOS PARA SOLDAR			FUERZAS DE AJUSTE			PESO	DN	MOVIMIENTO	LONGITUD	N.º de ID	ANCHURA	EXTREMOS PARA SOLDAR			FUERZAS DE AJUSTE			PESO	
					Diámetro exterior D mm	Espesor de la pared s mm	Distancia entre centros l* mm	Cλ N/mm	Cp N/mm bar	Cr N/bar							Diámetro exterior D mm	Espesor de la pared s mm	Distancia entre centros l* mm	Cλ N/mm	Cp N/mm bar	Cr N/bar		kg
Diámetro nominal	LA	Longitud		Anchura máx. aprox. B mm	Diámetro exterior D mm	Espesor de la pared s mm	Distancia entre centros l* mm	Cλ N/mm	Cp N/mm bar	Cr N/bar	kg	Diámetro nominal	LA	Longitud		Anchura máx. aprox. B mm	Diámetro exterior D mm	Espesor de la pared s mm	Distancia entre centros l* mm	Cλ N/mm	Cp N/mm bar	Cr N/bar	kg	
	2λN mm	Lo mm											2λN mm	Lo mm										
Para dimensiones pequeñas, por favor consulte el tipo LA2ST / ID nº87																								
300	50	930	89.316.10	605	323,9	8	425	317	1,5	158	282													
300	100	1360	89.316.20	605	323,9	8	855	79	0,4	79	332													
300	150	1780	89.316.30	605	323,9	8	1275	36	0,2	53	381													
300	200	2200	89.316.40	605	323,9	8	1695	20	0,1	40	430													
350	60	895	89.317.10	620	355,6	8	398	197	2,3	204	245													
350	100	1165	89.317.20	620	355,6	8	668	71	0,8	122	277													
350	150	1495	89.317.30	620	355,6	8	998	32	0,4	82	316													
350	200	1825	89.317.40	620	355,6	8	1328	18	0,2	61	355													
400	69	940	89.318.10	700	406,4	10	420	248	3,3	254	320													
400	100	1130	89.318.20	700	406,4	10	610	118	1,6	175	348													
400	151	1440	89.318.30	700	406,4	10	920	52	0,7	116	396													
400	201	1740	89.318.40	700	406,4	10	1220	30	0,4	88	441													
450	50	975	89.319.10	785	457	10	457	420	2,9	475	475													
450	101	1435	89.319.20	785	457	10	917	104	0,8	237	565													
450	150	1885	89.319.30	785	457	10	1367	47	0,4	159	653													
450	200	2335	89.319.40	785	457	10	1817	27	0,2	120	741													
500	50	990	89.320.10	850	508	10	450	561	3,8	607	534													
500	100	1440	89.320.20	850	508	10	900	141	1	304	627													
500	150	1890	89.320.30	850	508	10	1350	63	0,5	203	721													
500	200	2340	89.320.40	850	508	10	1800	35	0,3	152	814													

Esta página se ha dejado en blanco intencionadamente

Código de diseño: EN 14917

Temperatura: Calculada a 20°C (EN 1333)

Longevidad mín. bajo fatiga: 1000 ciclos

Véase WebLink 13209 o el código QR para acceder a herramientas online y al formulario online de consultas/pedidos,

así como para obtener más información sobre: **Cebador, extremos de conexión, deflector interno, cubierta, etc.**



# JUNTAS DE EXPANSIÓN LATERALES

CON EXTREMOS PARA SOLDAR Y CARDANES

LA2SK / N.º de ID 89

PN 63

WebLink: 13209

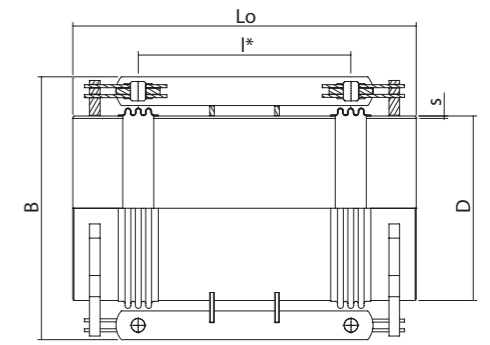

DN	MOVIMIENTO	LONGITUD	N.º de ID	ANCHURA	EXTREMOS PARA SOLDAR			FUERZAS DE AJUSTE			PESO	DN	MOVIMIENTO	LONGITUD	N.º de ID	ANCHURA	EXTREMOS PARA SOLDAR			FUERZAS DE AJUSTE			PESO		
					Diámetro exterior D mm	Espesor de la pared s mm	Distancia entre centros l* mm	Cλ N/mm	Cp N/mm bar	Cr N/bar							Diámetro exterior D mm	Espesor de la pared s mm	Distancia entre centros l* mm	Cλ N/mm	Cp N/mm bar	Cr N/bar		kg	
Diámetro nominal	LA	Longitud		Anchura máx. aprox. B mm	Diámetro exterior D mm	Espesor de la pared s mm	Distancia entre centros l* mm	Cλ N/mm	Cp N/mm bar	Cr N/bar	kg	Diámetro nominal	LA	Longitud		Anchura máx. aprox. B mm	Diámetro exterior D mm	Espesor de la pared s mm	Distancia entre centros l* mm	Cλ N/mm	Cp N/mm bar	Cr N/bar	kg		
	2λN mm	Lo mm											2λN mm	Lo mm											
Para dimensiones pequeñas, por favor consulte el tipo LA2ST / ID n°87																									
250	50	855	89.365.10	530	273	10	393	214	1,2	123	222														
250	100	1245	89.365.20	530	273	10	783	54	0,3	62	267														
250	150	1635	89.365.30	530	273	10	1173	24	0,2	41	311														
250	201	2025	89.365.40	530	273	10	1563	14	0,1	31	356														
300	50	980	89.366.10	605	323,9	11	455	293	1,3	148	313														
300	99	1420	89.366.20	605	323,9	11	895	76	0,4	75	374														
300	150	1870	89.366.30	605	323,9	11	1345	34	0,2	50	436														
300	200	2320	89.366.40	605	323,9	11	1795	19	0,1	38	499														
350	52	955	89.367.10	640	355,6	12,5	407	360	2,4	317	376														
350	100	1325	89.367.20	640	355,6	12,5	777	99	0,7	166	435														
350	150	1715	89.367.30	640	355,6	12,5	1167	44	0,3	111	497														
350	200	2105	89.367.40	640	355,6	12,5	1557	25	0,2	83	560														
400	49	1015	89.368.10	735	406,4	14,2	458	603	2,5	373	510														
400	100	1475	89.368.20	735	406,4	14,2	918	148	0,7	186	612														
400	150	1935	89.368.30	735	406,4	14,2	1378	66	0,3	124	714														
400	200	2395	89.368.40	735	406,4	14,2	1838	37	0,2	93	816														

Esta página se ha dejado en blanco intencionadamente

Código de diseño: EN 14917

Temperatura: Calculada a 20°C (EN 1333)

Longevidad mín. bajo fatiga: 1000 ciclos

Véase WebLink 13209 o el código QR para acceder a herramientas online y al formulario online de consultas/pedidos,

así como para obtener más información sobre: **Cebador, extremos de conexión, deflector interno, cubierta, etc.**

